

DE Gebrauchsanleitung – Pulverzerstäuber**FR** Mode d'emploi – Poudreuse**IT** Istruzione per l'uso – Atomizzatore in polvere**NL** Gebruiksaanwijzing – Poederverstuiver

DR 5

5 Liter / 4 bar

max.
4 bar**1****Unbedingt vor Erstgebrauch lesen**

Veuillez lire impérativement avant la première utilisation

Da leggere assolutamente prima di mettere in funzione l'apparecchio per la prima volta

Absoluut lezen voor het eerste gebruik

Originalgebrauchsanleitung

Instructions d'utilisation originales

Istruzioni per l'uso originali

Originele gebruiksaanwijzing

Beigelegte Sicherheitshinweise lesen

Lire les instructions de sécurité jointes

Leggere le indicazioni di sicurezza allegate

Meegeleverde veiligheidsaanwijzingen lezen

**Made in Switzerland**

Herzlich willkommen
Bienvenue
Benvenuto
Hartelijk welkom

In der Welt von Birchmeier. Sie haben sich für ein Gerät des führenden Schweizer Herstellers von Sprüh-, Schaum- und Dosiergeräten entschieden. Funktionalität und Zuverlässigkeit der Produkte und Ihre Zufriedenheit stehen für uns im Mittelpunkt. Wir bieten Ihnen ein umfangreiches Sortiment an Produkten für den Garten, die Landwirtschaft, das Gewerbe und für vielfältige Industrien.
Innovation und Qualität 'Made in Switzerland'.
Smart und Swiss seit 1876

Dans le monde de Birchmeier. Vous avez opté pour un appareil du premier fabricant suisse de pulvérisateurs, mousses et appareils de dosage. La fonctionnalité et la fiabilité des produits et votre satisfaction sont au centre de nos préoccupations. Nous vous offrons un vaste assortiment de produits pour le jardin, l'agriculture, l'artisanat et pour de nombreuses industries.
Innovation et qualité Made in Switzerland.
Smart und Swiss seit 1876

Nel mondo di Birchmeier. Lei ha acquistato un apparecchio del produttore svizzero leader di irroratrici, schiumatrici e dosatrici. Per noi al centro ci sono funzionalità e affidabilità dei prodotti e la Sua soddisfazione. Le offriamo un vasto assortimento di prodotti per il giardino, l'agricoltura, l'artigianato e per svariati settori industriali.
Innovazione e qualità "Made in Switzerland".
Smart und Swiss seit 1876

In de wereld van Birchmeier. U hebt gekozen voor een apparaat van de toonaangevende Zwitserse producent voor sproei-, schuim- en doseerapparatuur. Functionaliteit en betrouwbaarheid van de producten staan daarbij, net als uw tevredenheid, voorop. Wij bieden u een uitgebreid assortiment aan producten voor de tuin, de landbouw en de industrie.
Innovatie en kwaliteit, Made in Switzerland.
Smart und Swiss seit 1876

Verwendung
Utilisation
Uso
Gebruik



- Verwendung:** Zur Verwendung mit trockenen Pulver und anderen rieselfähigen Stoffen (Diatomeenerde, Steinmehl, Urgesteinsmehl, Algenkalkpulver etc.).
- Ungeeignet:** Nicht geeignet für klumpende, klebrige sowie grobkörnige Stoffe und Flüssigkeiten
- Utilisation:** Pour une utilisation avec de la poudre sèche et d'autres matériaux à écoulement libre (Terre de diatomées, poudre de pierre, poudre de roche, poudre de chaux d'algues, etc.).
- Inapproprié:** Ne convient pas aux substances et aux liquides grumeleux, collants et à gros grains
- Uso:** Da utilizzare con polvere secca e altri materiali a flusso libero (Terra di diatomee, polvere di pietra, polvere di roccia, polvere di alghe e calce, ecc.).
- Non adatto:** Non adatto a sostanze e liquidi grumosi, appiccicosi e a grana grossa
- Gebruik:** Voor gebruik met droog poeder en andere vrij stromende materialen (Diatomeënaarde, steenpoeder, steenpoeder, algenkalkpoeder, enz.).
- Ongeschikt:** Niet geschikt voor klonterige, plakkerige en grofkorrelige stoffen en vloeistoffen

Übersicht
Aperçu
Panoramica
Overzicht

DR 5



Pumpe mit Tragegriff und Pulverrohrhalterung
Pompe avec poignée et support pour lance de poudre
Pompa con impugnatura e supporto per tubo polvere
Pomp met handvat en poederbuis houder

Einfülltrichter
Entonnoir de remplissage
Tramoggia
Vultrechter

Überdruckventil
Soupape de surpression
Valvola di sovrappressione
Overdrukklep **4 bar (58 psi)**

Druckluftventil
Vanne pneumatique
Valvola dell'aria compressa
Drukluichtklep

Traggurt
Bretelle
Tracolla
Draagriem

Druckluft (Luftpolster)
Air comprimé (cousin d'air)
Aria compressa (intercapedine d'aria)
Drukluicht (luicht buffer)

Füllinhalt
Capacité nominale
Capacità nominale
Vulvolume
ca. 2 l (0.5 US gal)

Pulverrohr ø 4 mm
Lance de poudre ø 4 mm
Tubo della polvere ø 4 mm
Poederbuis ø 4 mm **25 cm (0.8 ft)**

Handventil
Poignée
Valvola manuale
Handgreep

Schlauchleitung
Tuyau flexible
Tubo flessibile
Slang **1.5 m (4.9 ft)**

Druckbehälter
Réservoir sous pression
Recipiente a pressione
Druktank **5 l (1.3 US gal)**

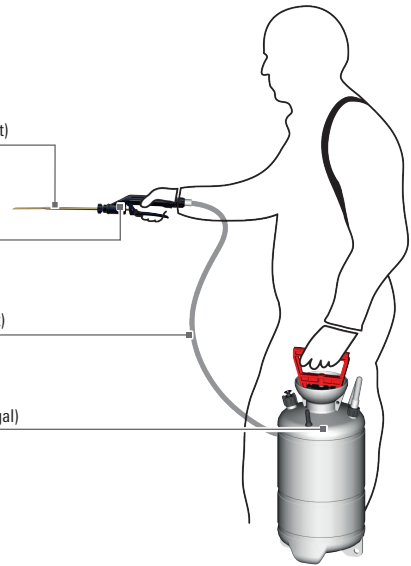

Optionales Zubehör
Accessoires en option
Accessori opzionali
Optionele accessoires

Art.Nr. 11947101
Mini-Flex
Mini-Flex
Mini-Flex
Mini-Flex

Art.Nr. 11435001-SB
Gekrümmte Injektionsnadel ø 2 mm
Aiguille d'injection courbe ø 2 mm
Ago per iniezione curvo ø 2 mm
Gebogen injectienaald ø 2 mm

Art.Nr. 10960601
Verlängerung 1 m
Extension 1 m
Estensione 1 m
Uitbreiding 1 m

Art.Nr. 11935401
XL 8 D Teleskoplanze 7 m
XL 8 D lance télescopique 7 m
XL 8 D tubo telescopico 7 m
XL 8 D telescopic extension 7 m



Art.Nr. 12140601
Pulver Trichter oval, ø 3.2 cm
Entonnoir à poudre ovale, ø 3.2 cm
Imbuto per polvere ovale, ø 3.2 cm
Poeder trechter ovaal, ø 3.2 cm

www.birchmeier.com
Weiteres Zubehör
D'autres accessoires
Altri accessori
Verdere accessoires

1

Behälter befüllen
Remplir le récipient
Riempire il contenitore
Tank vullen

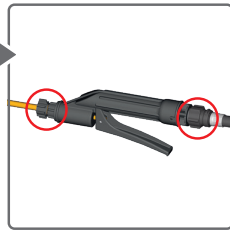

Verbindungen und Überdruckventil überprüfen
Contrôler les connexions et la soupape de surpression
Controllare i collegamenti e la valvola di sovrappressione
Controleer de verbindingen en de overdrucklep

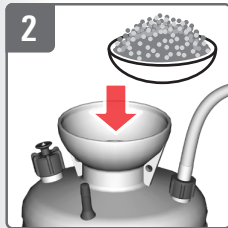

Ca. 2 l Pulver einfüllen
Environ Versez 2 l de poudre
Circa Versare 2 l di polvere
Ongeveer Giet 2 l poeder

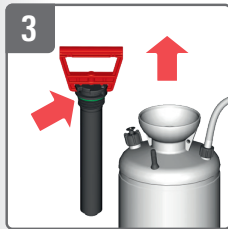

Dichtungsring kontrollieren
Pumpe festschrauben
Contrôler la bague d'étanchéité
Visser la pompe
Controllare l'anello di tenuta
Avvitare bene la pompa
Afdichtingsring controleren
Pomp vastschroeven

i Nicht zuviel Pulver einfüllen
Ne versez pas trop de poudre
Non versare troppa polvere
Giet niet te veel poeder

2

Gebrauch Utilisation Uso Gebruik

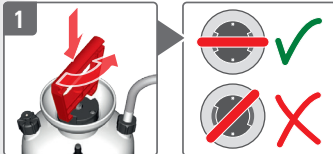

Pumpe korrekt entriegeln
Déverrouiller correctement la pompe
Sbloccare correttamente la pompa
Pomp correct ontgrendelen

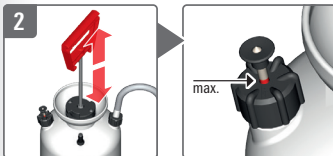

Druck aufbauen
Augmenter la pression
Creare pressione
Druk opbouwen

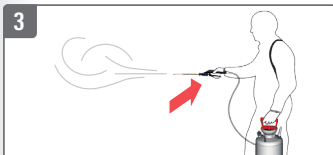

Pumpe verriegeln
Gerät schultern – Stäuben
Verrouiller la pompe
Mettre l'appareil sur l'épaule – Poudre
Bloccare la pompa
Indossare l'apparecchio – Polvere
Pomp vergrendelen
Apparaat op uw schouders plaatsen – Stof

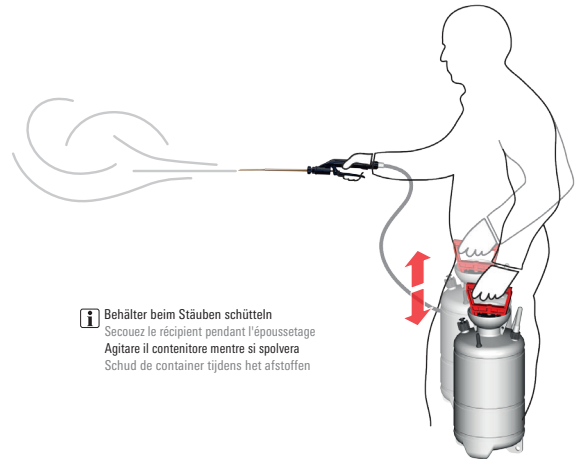

i Behälter beim Stäuben schütteln
Secouez le récipient pendant l'époussetage
Agitare il contenitore mentre si polvera
Schud de container tijdens het afstoffen

3

Nach dem Gebrauch Après l'utilisation Dopo l'uso Na het gebruik

i Restmenge fachgerecht entsorgen
Jeter la quantité restante correctement
Smaltire l'importo residuo in modo corretto
Gooi het resterende bedrag op de juiste manier weg



Nicht mit dem Mund durchblasen: Vergiftungsgefahr!
Ne pas souffler dedans avec la bouche:
risque d'empoisonnement!
Non soffiare con la bocca: pericolo di intossicazione!
Niet met de mond doorblazen: gevaar op vergiftiging!

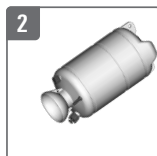

Druck ablassen
Leeren
Relâcher la pression
Vider
Sfiatare la pressione
Svuotare
Druk aflaten
Leegmaken

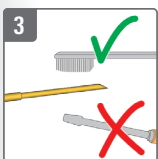

Pulverrohr reinigen. Behälter immer leer, offen und frostgeschützt lagern
Nettoyez le tube de poudre. Entreposer le récipient toujours vide, ouvert et à l'abri du gel
Pulire il tubo della polvere. Immagazzinare il contenitore sempre vuoto, aperto e protetto dal gelo
Reinig de poederbuis. Tank altijd leeg, open en vorstvrij opslaan

i Kein Öl verwenden!
N'utilisez pas d'huile!
Non usare olio!
Gebruik geen olie!

Parkposition
Position rangement
Posizione di stazionamento
Parkeerpositie

Pulverrohrhalterung
Support pour lance de poudre
Supporto per tubo polvere
Poederbuisjeshouder



Inbetriebnahme
Mise en service
Messa in funzione
Ingebruikname

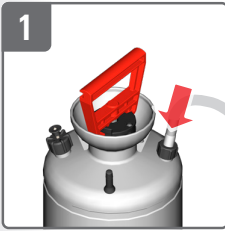

1

Schlauch an Druckbehälter schrauben
Visser la conduite flexible sur le réservoir sous pression
Avvitare il tubo flessibile sul recipiente a pressione
Slang aan de druktank schroeven

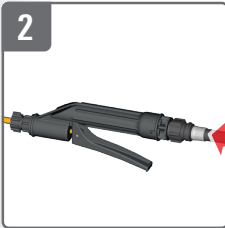

2

Schlauch an Handventil schrauben
Visser le tuyau flexible sur la poignée
Avvitare il tubo flessibile sulla valvola manuale
Slang aan de handgreep schroeven

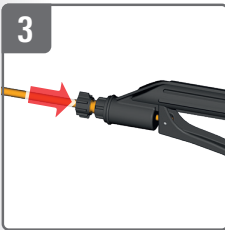

3

Pulverrohr an Handventil schrauben
Vissez le tube de poudre sur la poignée
Avvitare il tubo polvere sulla valvola manuale
Schroef de poederbuis op het handventiel

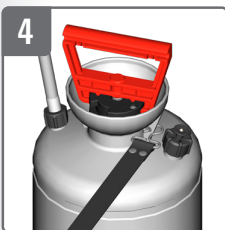

4

Traggurt befestigen
Accrocher la bretelle
Fissare la tracolla
Draagriem bevestigen

Ersatzteile
Pièces de rechange
Ricambi
Reserveonderdelen

i Nr. 1 bis 15: Diese Ersatzteile
 N° 1 à 15: Vous trouverez
 N. da 1 a 15: Questi ricambi
 Nr. 1 t/m 15: Deze reserveonderdelen

●	Dichtungssatz Pochette de joints Set di guarnizioni Set dichtingen	Art.Nr. 11629801-SB
⑪	Handventil Poignée Valvola manuale Handgreep	Art.Nr. 10495007
⑭	Pulverrohr Messing Tube de poudrage laiton Tubo per polveri ottone Stuiflans messing	Art.Nr. 11422101
③	Überdruckventil 4 bar Soupape de surpression 4 bar Valvola di sovrappressione 4 bar Overdrukklep 4 bar	Art.Nr. 11617902-SB
④	Pumpe Pompe Pompa Pomp	Art.Nr. 11906301

Störungen beheben
Réparer des dysfonctionnements
Eliminazione dei guasti
Storingen verhelpen

	am Behälter du réservoir sul contenitore aan de tank
Kein / wenig Druck Peu / pas de pression Nessuna / poca pressione Geen / weinig druk	
Undicht Pas étanche Non ermetico Lekkage	Muttern fest ziehen Serrer les écrous Stringere bene i dadi Moeren vastdraaien ② Dichtung ersetzen Remplacer le joint ⑨ Sostituire la guarnizione Dichting vervangen ③ Überdruckventil ersetzen Remplacer la soupape de surpression Sostituire la valvola di sovrappressione Overdrukklep vervangen
Pulverbild schlecht Profil de pulvérisation mauvais Cattiva forma del getto Sproeibeeld slecht	

Nr. 1 bis 15: Diese Ersatzteile finden Sie auf www.birchmeier.com
 N° 1 à 15: Vous trouverez ces pièces de rechange sur www.birchmeier.com
 N. da 1 a 15: Questi ricambi sono disponibili su www.birchmeier.com
 Nr. 1 t/m 15: Deze reserveonderdelen vindt u op www.birchmeier.com

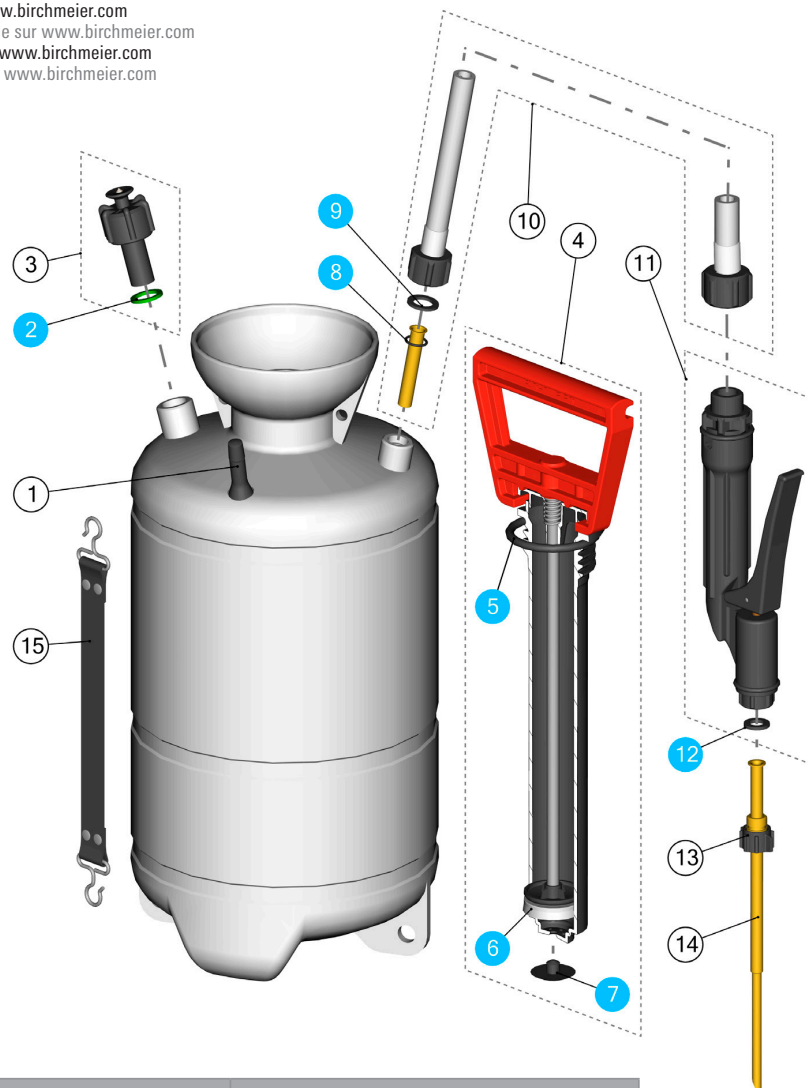

an der Pumpe à la pompe sulla pompa aan de pomp	Pulvergarnitur Set de pulvérisation Set per erogazione di polvere Poeder Doseer Set
<p>6 Manschette ersetzen Remplacer la manchette Sostituire il manicotto Manchet vervangen</p> <p>7 Pumpendichtung ersetzen Remplacer le joint de la pompe Sostituire la guarnizione della pompa Ventieldichting vervangen</p>	
<p>5 Dichtung ersetzen Remplacer le joint Sostituire la guarnizione Dichting vervangen</p>	<p>Muttern fest ziehen Serrer les écrous Stringere bene i dadi Moeren vastdraaien</p> <p>11 Handventil ersetzen Remplacer la poignée Sostituire la valvola manuale Handgreep vervangen</p> <p>12 Dichtung ersetzen Remplacer le joint Sostituire la guarnizione Dichting vervangen</p>
	<p>14 Pulverrohr reinigen / ersetzen Nettoyer / remplacer le tube à poudre Pulire / sostituire il tubo polvere Reinig / vervang de poederbuis</p>

Pflege und Wartung Nettoyage et entretien Cura e manutenzione Onderhoud

Regelmässig kontrollieren und reinigen, bei Bedarf ersetzen:

- Alle Dichtungen
- Handventil
- Pulverrohr
- Überdruckventil
- Druckbehälter

Contrôler et nettoyer à des intervalles réguliers, remplacer le cas échéant:

- Tous les joints
- Poignée
- Tube de poudrage
- Soupape de surpression
- Réservoir sous pression

Controllare periodicamente e pulire, se necessario sostituire:

- Tutte le guarnizioni
- Valvola manuale
- Tubo per polveri
- Valvola di sovrappressione
- Recipiente a pressione

Regelmatig controleren en reinigen, indien nodig vervangen:

- Alle afdichtingen
- Handgreep
- Stuiflans
- Overdrukklep
- Druktank

i Kein Öl verwenden!
N'utilisez pas d'huile!
Non usare olio!
Gebruik geen olie!

EU Konformitätserklärung Déclaration UE de conformité Dichiarazione UE di conformità EU-conformiteitsverklaring

Wir bestätigen hiermit, dass die unten aufgeführten Sprüheräte aufgrund der Konzipierung und Bauart, sowie in der von uns in Verkehr gebrachten Ausführung, den einschlägigen grundlegenden Sicherheits- und Gesundheitsanforderungen der EU-Richtlinien entsprechen.

Par la présente, nous confirmons que les pulvérisateurs ci-après indiqués répondent suite à leur conception et leur construction ainsi que de par le modèle que nous avons mis sur le marché, aux exigences de sécurité et d'hygiène en vigueur de la directive européenne.

Si conferma che le irroratrici riportate di seguito, per la loro progettazione e costruzione, nonché nella versione che abbiamo immesso sul mercato, sono conformi ai requisiti essenziali di sicurezza e salute delle direttive UE.

Wij bevestigen hierbij dat de hieronder beschreven sproeiapparatuur op basis van ontwerp en bouwwijze, net als in de door ons in omloop gebrachte uitvoering, voldoet aan de veiligheids- en gezondheidsvereisten conform EU-richtlijnen.

Modell
Modèle
Modello
Model
DR 5

Einschlägige Richtlinien
Directives pertinentes
Direttive in materia
Fundamentele richtlijnen
2006/42/EG

Interne Massnahmen stellen sicher, dass die Seriengeräte immer den Anforderungen der aktuellen EG-Richtlinien und den angewandten Normen entsprechen. Der Unterzeichnende handelt im Auftrag und mit Vollmacht der Geschäftleitung.

La conformité permanente des appareils de série avec les exigences des directives CE en vigueur et les normes appliquées est garantie par des mesures internes. Le soussigné agit par ordre et avec les pleins pouvoirs de la Direction commerciale.

Le misure interne garantiscono che gli apparecchi in serie siano sempre conformi ai requisiti delle direttive CE attuali e alle norme applicate. Il sottoscritto agisce per conto e per procura dell'amministrazione.

Interne maatregelen garanderen dat de producten altijd voldoen aan de vereisten van de actuele EG-richtlijnen en aan de toegepaste normen. De ondergetekende handelt in opdracht en met volledige volmacht van de bedrijfsleiding.

Stetten,
20.05.2024



Ch. Nydegger
Leiter Entwicklung & Konstruktion
Birchmeier Sprühtechnik AG
Im Stetterfeld 1
5608 Stetten
Schweiz

Modell

Modèle

Modello

Model

DR 5 | Art.Nr. 11625701

Masse (L x B x H)

Dimensions (L x L x H)

Dimensione (L x L x A)

Afmeting (L x B x H)

485 x 195 x 195 mm | 1.6 x 0.6 x 0.6 ft

Leergewicht

Poids à vide

Peso a vuoto

Leeggewicht

2.5 kg | 3.5 lbs

Betriebsdruck

Pression de service

Pressione d'esercizio

Bedrijfsdruk

max. 4 bar | max. 58 psi

Zulässige Betriebstemperatur

Température de service admissible

Temperatura d'esercizio ammissibile

Toegestane bedrijfstemperatuur

5–30 °C | 41–86 °F

Behälterinhalt

Capacité du récipient

Capacità del contenitore

Inhoud tank

8 l | 2 US gal

Füllinhalt

Capacité nominale

Capacità nominale

Vulvolume

5 l | 1.3 US gal



www.birchmeier.com

Weitere Infos unter Produkt DR 5

Informations supplémentaires sous le produit DR 5

Ulteriori informazioni sul prodotto DR 5

Meer informatie vindt u onder product DR 5

BIRCHMEIER®

Birchmeier Sprühtechnik AG
Im Stetterfeld 1
5608 Stetten
Schweiz

Telefon +41 56 485 81 81

Fax +41 56 485 81 82

www.birchmeier.com